

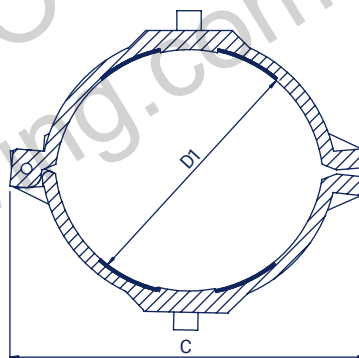

REPAIRING CLAMP WITH BILATERAL HEATING ZONE SDR 11

Obejma naprawcza SDR11 z obustronną strefą grzania
Ремонтная (усиливающая) муфта SDR11
с двухсторонней зоной сварки

- **application: water and gas** | zastosowanie: woda i gaz |
применение: вода и газ
- **16 bar water, 10 bar gas** | 16 bar woda, 10 bar gaz |
16 бар - вода и 10 - газ
- **MRS - 10 MPa** | Минимальное сопротивление - 10 МПа
- **the welding zone does not cover the entire surface of the fitting** |
strefa zgrzewania nie obejmuje całej powierzchni kształtki |
зона сварки находится не на всей поверхности фитинга

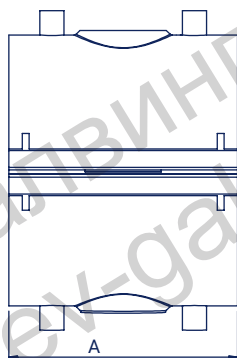

Size Wymiar Размер D1 (mm)	Code Kod Код	A (mm)	C (mm)	Weight Waga Вес (kg)	Raw material Tworzywo Материал	Packing Pakowanie Упаковка
63	OND063	114	107	0,33	PE 100-RC	45
75	OND075	121	124	0,43	PE 100-RC	30
90	OND090	127	136	0,53	PE 100-RC	30
110	OND110	127	156	0,60	PE 100-RC	20
125	OND125	127	157	0,67	PE 100-RC	20
160	OND160	165	222	0,77	PE 100-RC	15
180	OND180	165	222	0,77	PE 100-RC	12
200	OND200	165	250	1,36	PE 100-RC	10
225	OND225	165	255	1,36	PE 100-RC	10
250	OND250	172	265	0,80	PE 100-RC	10
280	OND280	172	265	0,80	PE 100-RC	10
315	OND315	172	265	0,80	PE 100-RC	10